

TWIST

BED | CAMA | LIT | CAMA

2021

EN

With honest design and concise shapes, Twist bed represents lightness, simplicity and robustness. This bed is very easy to assemble, its sides and tops are combined through two fitting systems that provide its structure with lasting union, reinforced by the feet screwed into the main structure. The proximity to the floor plan was designed in order to have a quiet and light room. Twist bed is available double and single size.

ES

Con diseño honesto y forma definida, Twist representa la ligereza, la sencillez y la robustez. El montaje simple de esta cama resulta de un sistema de encaje con base en la combinación de sus laterales y extremos. Esto le confiere una unión duradera y reforzada. Su proximidad al suelo persigue proporcionar tranquilidad y levedad a la habitación. La cama Twist está disponible en formato individual y doble.

FR

Avec un design honnête et des formes concises, le lit Twist représente la légèreté, la simplicité et la robustesse. Ce lit est très facile à monter, les côtés et les plateaux sont combinés grâce à deux systèmes de fixation qui confèrent à sa structure une union durable, renforcée par les pieds vissés dans la structure principale. Sa proximité avec le sol permet d'avoir une chambre calme et lumineuse. Le lit Twist est disponible en taille double et simple.

PT

Com desenho honesto e formas concisas, a cama Twist representa leveza, simplicidade e robustez. Esta cama é de muito fácil montagem, as laterais e topos conjugam-se através de dois sistemas de encaixe que proporcionam à sua estrutura uma união duradoura, reforçada pelos pés enroscados na estrutura principal. A proximidade com o plano do chão foi pensada de forma a teres um quarto tranquilo e leve. A Cama Twist está disponível nas versões casal e solteiro

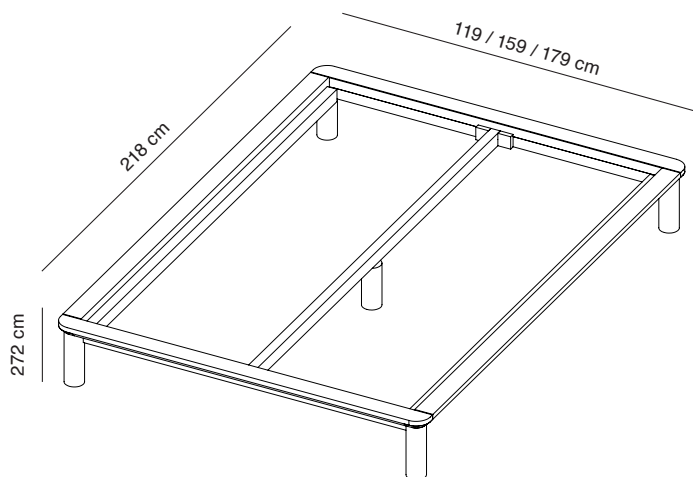

SPECIFICATIONS

MATERIALS AND FINISHINGS

100% solid oak structure;
Oil with UV protection.

DIMENSIONS

Length 218 cm
Width 119 / 159 / 179 cm
Height 27,2 cm

WEIGHT

PESO 1 / 2 / 3

PRODUCED IN

Portugal

CATEGORY

Bed

ENVIRONMENT

Indoor

BOX DIMENSIONS

__ x __ x __ cm
__ x __ x __ cm
__ x __ x __ cm

ESPECIFICACIONES

MATERIALES Y ACABADOS

Base en roble 100% macizo;
Aceite con protección UV.

DIMENSIONES

Longitud 218 cm
Ancho 119 / 159 / 179 cm
Altura 27,2 cm

PESO

PESO 1 / 2 / 3

PRODUCIDO EN

Portugal

CATEGÓRIA

Cama

AMBIENTE

Interior

EMBALLAGE

__ x __ x __ cm
__ x __ x __ cm
__ x __ x __ cm

CARACTÉRISTIQUES

MATÉRIAUX ET FINITIONS

Structure 100% chêne massif;
Huile avec protection UV.

DIMENSIONS

Longueur 218 cm
Largeur 119 / 159 / 179 cm
Hauteur 27,2 cm

POIDS

PESO 1 / 2 / 3

PRODUIT EN

Portugal

CATÉGORIE

Lit

ENVIRONNEMENTE

Intérieur

EMBALLAGE

__ x __ x __ cm
__ x __ x __ cm
__ x __ x __ cm

ESPECIFICAÇÕES

MATERIAIS E ACABAMENTOS

Base em carvalho 100% maciço;
Óleo com proteção UV.

DIMENSÕES

Comprimento 218 cm
Largura 119 / 159 / 179 cm
Altura 27,2 cm

PESO

PESO 1 / 2 / 3

PRODUZIDO EM

Portugal

CATEGORIA

Cama

AMBIENTE

Interior

EMBALAGEM

__ x __ x __ cm
__ x __ x __ cm
__ x __ x __ cm

EN

CARE AND MAINTENANCE

To clean wooden surfaces, use a neutral pH detergent and warm water in a well-wrung cloth. Afterwards, you should clean it with water and finally dry it.

To preserve the appearance and finish, be aware of not to use:

- Alkaline or aggressive cleaning products;
- Solvents;
- Preparations containing abrasives;
- Abrasive tools.

Remember to never leave cleaners or other liquids on the surface for a long time.

For furniture and surfaces for public use, it is also important to remember that disinfectants that contain a high concentration of alcohol or alkaline substances, such as 70% alcohol, should not be used. Note that newly painted surfaces are susceptible to scratching. Surface final resistance is only achieved after about a month.

Tape and other foreign substances such as adhesives and moisturizers can soften the treated surface and cause peeling / paint drop.

ES

LIMPIEZA Y MANTENIMIENTO

Para limpiar superficies de madera, use un detergente de pH neutro y agua tibia en un paño bien escurrido. Posteriormente, debes limpiarlo con agua y finalmente secarlo.

Para preservar la apariencia y el acabado, tenga en cuenta que no debe utilizar:

- Productos de limpieza alcalinos o agresivos;
- Disolventes;
- Preparaciones que contienen abrasivos;
- Herramientas abrasivas.

Recuerde no dejar nunca limpiadores u otros líquidos en la superficie durante mucho tiempo.

Para muebles y superficies de uso público, también es importante recordar que no se deben utilizar desinfectantes que contengan una alta concentración de alcohol o sustancias alcalinas, como alcohol al 70%. Tenga en cuenta que las superficies recién pintadas son susceptibles de rayarse. La resistencia final de la superficie solo se logra después de aproximadamente un mes. La cinta y otras sustancias extrañas, como adhesivos y humectantes, pueden ablandar la superficie tratada y provocar peladuras / gotas de pintura.

FR

NETTOYAGE ET ENTRETIEN

Pour nettoyer les surfaces en bois, utilisez un détergent au pH neutre et de l'eau tiède dans un chiffon bien essoré. Ensuite, vous devez le nettoyer avec de l'eau et enfin le sécher.

Pour préserver l'aspect et la finition, attention à ne pas utiliser :

- Produits de nettoyage alcalins ou agressifs ;
- Solvants;
- Préparations contenant des abrasifs ;
- Outils abrasifs.

N'oubliez pas de ne jamais laisser de nettoyeurs ou d'autres liquides sur la surface pendant une longue période.

Pour les meubles et les surfaces à usage public, il est également important de se rappeler que les désinfectants contenant une forte concentration d'alcool ou de substances alcalines, telles que l'alcool à 70%, ne doivent pas être utilisés. Notez que les surfaces nouvellement peintes sont sensibles aux rayures. La résistance finale de surface n'est atteinte qu'au bout d'un mois environ. Le ruban adhésif et d'autres substances étrangères telles que les adhésifs et les hydratants peuvent ramollir la surface traitée et provoquer un écaillage / une chute de peinture.

PT

LIMPEZA E MANUTENÇÃO

Para limpar superfícies de madeira, use um detergente de pH neutro e água morna em um pano bem torcido. A seguir, deve-se limpar com água e finalmente secar.

Para preservar a aparência e o acabamento, tome cuidado para não usar:

- Produtos de limpeza alcalinos ou agressivos;
- Solventes;
- Preparações contendo abrasivos;
- Ferramentas abrasivas.

Nunca deixe produtos de limpeza ou outros líquidos na superfície por muito tempo.

Para móveis e superfícies de uso público, também é importante lembrar que desinfetantes que contenham alta concentração de álcool ou substâncias alcalinas, como álcool 70%, não devem ser usados. Note que as superfícies recém-pintadas são suscetíveis a arranhões. A resistência final da superfície só é alcançada após cerca de um mês. A fita adesiva e outras substâncias estranhas, como adesivos e hidratantes, podem amolecer a superfície tratada e causar descascamento / queda da tinta.