

# CLAPPER

SIDEBOARD | APARADOR | BUFFET | APARADOR

2022

## EN

Clapper combines three different materials, metal, wood and acrylic, in order to convey a light visual appearance without compromising its stability and robustness.

It is a small sideboard, easy to place in your city studio, in the living room, in the entrance or even in the bedroom, you can accommodate books, records or use it to place your television. Its frosted acrylic sliding door blurs what is inside without completely closing the piece, which makes it more visually pleasing. This sideboard was designed to be shipped flat, ensuring a smaller ecological footprint, without compromising ease of assembly.

## ES

Clapper combina tres materiales diferentes — Metal, Madera y Acrílico — dando a su apariencia ligereza sin repercutir en su estabilidad y robustez. Sus pequeñas dimensiones facilitan su colocación en las distintas áreas de tu estudio, Sala de Estar, Entrada y Dormitorio. En sus dos estantes de cada lado, podrás colocar tus libros y discos. Además, puedes poner tu televisión encima de él. También cuenta con una puerta corredera en acrílico. Su efecto desenfocado te permite ocultar el contenido almacenado detrás de ella llegando a cubrir hasta la mitad del aparador. Esto le hace mantener su atractivo. Su envío en paquete plano reduce el impacto medioambiental de su transporte sin comprometer la facilidad de su montaje.

## FR

Clapper combine trois matériaux différents, le métal, le bois et l'acrylique, afin de transmettre un aspect visuel léger sans compromettre sa stabilité et sa robustesse.

C'est un buffet de petites dimensions, facile à placer dans votre studio de ville, dans le salon, dans l'entrée ou encore dans la chambre, vous pourrez y ranger des livres, des disques ou l'utiliser pour y placer votre LCD. Sa porte coulissante acrylique sablée, brouille tout ce qui se trouve à l'intérieur sans fermer complètement la pièce, ce qui la rend plus agréable visuellement. Ce buffet a été conçu pour être expédié à plat, garantissant une empreinte écologique réduite, sans compromettre la facilité de montage.

## PT

Clapper conjuga três materiais diferentes, metal, madeira e acrílico, de forma a conseguir transmitir um aspeto visual leve sem comprometer a sua estabilidade e robustez.

É um aparador de pequenas dimensões, fácil de colocar no teu estúdio cidadão, na sala, na entrada ou mesmo no quarto, podes acomodar livros, discos ou usá-lo para colocar a tua televisão. A sua porta da correr em acrílico fosco desfoca o que estiver no interior sem fechar completamente a peça o que a torna mais agradável visualmente. Este aparador foi pensado para ser enviado em embalagem plana, garantindo uma menor pegada ecológica, sem comprometer a facilidade de montagem.

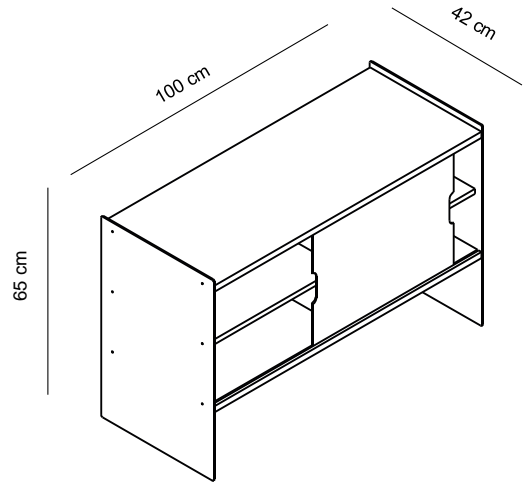

## SPECIFICATIONS

### MATERIALS AND FINISHINGS

Metal, oak veneered MDF.

Acrylic door.

Powder coating and oil with UV protection or stained oak.

### DIMENSIONS

Length 100 cm

Width 42 cm

Height 65 cm

### WEIGHT

37 kg

### PRODUCED IN

Portugal

### CATEGORY

Sideboard

### ENVIRONMENT

Indoor

## ESPECIFICACIONES

### MATERIALES Y ACABADOS

Metal, MDF enchapado en roble.

Puerta de acrílicoacrílico.

Powder coating y aceite con protección UV o roble pintado.

### DIMENSIONES

Longitud 100 cm

Ancho 42 cm

Altura 65 cm

### PESO

37 kg

### PRODUCIDO EN

Portugal

### CATEGÓRIA

Aparador

### AMBIENTE

Interior

## CARACTÉRISTIQUES

### MATÉRIAUX ET FINITIONS

Métal, MDF plaqué chêne.

Porte acrylique.

Huile avec protection et UV revêtement en poudre ou grain brossé teint.

### DIMENSIONS

Longueur 100 cm

Largeur 42 cm

Hauteur 65 cm

### POIDS

37 kg

### PRODUIT EN

Portugal

### CATÉGORIE

Buffet

### ENVIRONNEMENTE

Intérieur

## ESPECIFICAÇÕES

### MATERIAIS E ACABAMENTOS

Metal, MDF folheado a carvalho

Porta em acrílico.

Powder coating e óleo com proteção UV ou carvalho pintado.

### DIMENSÕES

Comprimento 100 cm

Largura 42 cm

Altura 65 cm

### PESO

37 kg

### PRODUZIDO EM

Portugal

### CATEGORIA

Aparador

### AMBIENTE

Interior

EN

## CARE AND MAINTENANCE

To clean wooden surfaces, use a neutral pH detergent and warm water in a well-wrung cloth. Afterwards, you should clean it with water and finally dry it.

To preserve the appearance and finish, be aware of not to use:

- Alkaline or aggressive cleaning products;
- Solvents;
- Preparations containing abrasives;
- Abrasive tools.

Remember to never leave cleaners or other liquids on the surface for a long time.

For furniture and surfaces for public use, it is also important to remember that disinfectants that contain a high concentration of alcohol or alkaline substances, such as 70% alcohol, should not be used. Note that newly painted surfaces are susceptible to scratching. Surface final resistance is only achieved after about a month.

Tape and other foreign substances such as adhesives and moisturizers can soften the treated surface and cause peeling / paint drop.

ES

## LIMPIEZA Y MANTENIMIENTO

Para limpiar superficies de madera, use un detergente de pH neutro y agua tibia en un paño bien escurrido. Posteriormente, debes limpiarlo con agua y finalmente secarlo.

Para preservar la apariencia y el acabado, tenga en cuenta que no debe utilizar:

- Productos de limpieza alcalinos o agresivos;
- Disolventes;
- Preparaciones que contienen abrasivos;
- Herramientas abrasivas.

Recuerde no dejar nunca limpiadores u otros líquidos en la superficie durante mucho tiempo.

Para muebles y superficies de uso público, también es importante recordar que no se deben utilizar desinfectantes que contengan una alta concentración de alcohol o sustancias alcalinas, como alcohol al 70%. Tenga en cuenta que las superficies recién pintadas son susceptibles de rayarse. La resistencia final de la superficie solo se logra después de aproximadamente un mes. La cinta y otras sustancias extrañas, como adhesivos y humectantes, pueden ablandar la superficie tratada y provocar peladuras / gotas de pintura.

FR

## NETTOYAGE ET ENTRETIEN

Pour nettoyer les surfaces en bois, utilisez un détergent au pH neutre et de l'eau tiède dans un chiffon bien essoré. Ensuite, vous devez le nettoyer avec de l'eau et enfin le sécher.

Pour préserver l'aspect et la finition, attention à ne pas utiliser :

- Produits de nettoyage alcalins ou agressifs ;
- Solvants;
- Préparations contenant des abrasifs ;
- Outils abrasifs.

N'oubliez pas de ne jamais laisser de nettoyeurs ou d'autres liquides sur la surface pendant une longue période.

Pour les meubles et les surfaces à usage public, il est également important de se rappeler que les désinfectants contenant une forte concentration d'alcool ou de substances alcalines, telles que l'alcool à 70%, ne doivent pas être utilisés. Notez que les surfaces nouvellement peintes sont sensibles aux rayures. La résistance finale de surface n'est atteinte qu'au bout d'un mois environ. Le ruban adhésif et d'autres substances étrangères telles que les adhésifs et les hydratants peuvent ramollir la surface traitée et provoquer un écaillage / une chute de peinture.

PT

## LIMPEZA E MANUTENÇÃO

Para limpar superfícies de madeira, use um detergente de pH neutro e água morna em um pano bem torcido. A seguir, deve-se limpar com água e finalmente secar.

Para preservar a aparência e o acabamento, tome cuidado para não usar:

- Produtos de limpeza alcalinos ou agressivos;
- Solventes;
- Preparações contendo abrasivos;
- Ferramentas abrasivas.

Nunca deixe produtos de limpeza ou outros líquidos na superfície por muito tempo.

Para móveis e superfícies de uso público, também é importante lembrar que desinfetantes que contenham alta concentração de álcool ou substâncias alcalinas, como álcool 70%, não devem ser usados. Note que as superfícies recém-pintadas são suscetíveis a arranhões. A resistência final da superfície só é alcançada após cerca de um mês. A fita adesiva e outras substâncias estranhas, como adesivos e hidratantes, podem amolecer a superfície tratada e causar descascamento / queda da tinta.